

Дополнительный модуль для винтового насоса  
WANGEN Twin NG, с бункером и шнеком  
**WANGEN VarioTwin NG**

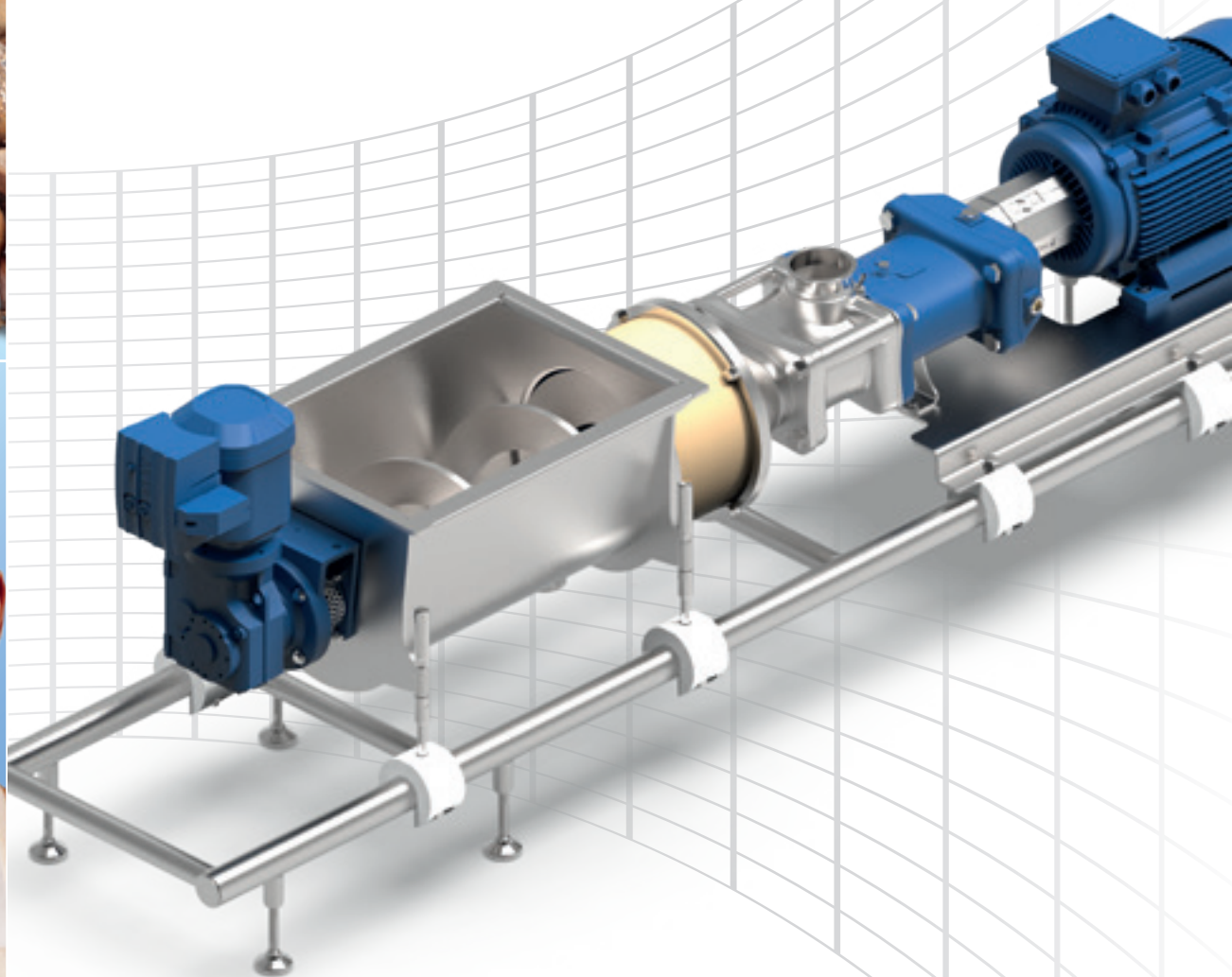

Аккуратная подача высоковязкой  
среды: гигиенический  
запатентованный дополнительный  
модуль для винтового насоса  
WANGEN Twin NG.



## WANGEN VarioTwin NG

Принудительный шнековый питатель блока VarioTwin NG является незаменимым идеальным дополнением для насосов серий 104 и 130 WANGEN Twin NG при работе с высоковязкими, не текучими средами. Чтобы охватить максимально широкий диапазон применений, длина бункера может варьироваться под индивидуальные нужды.

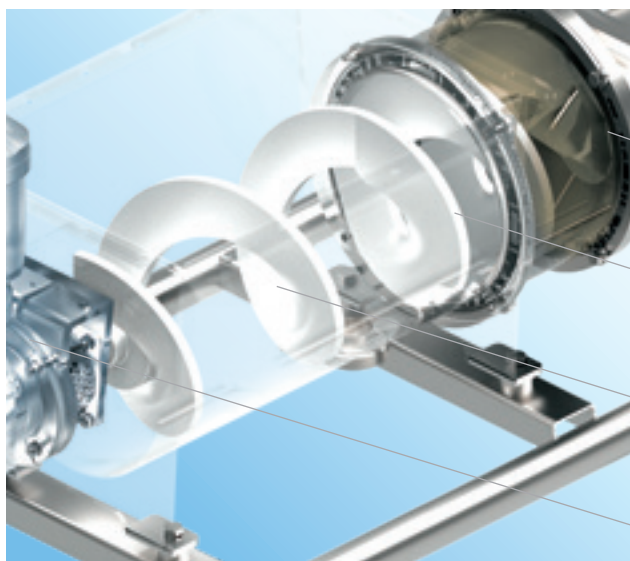

Конусообразный адаптер. Соединяет устройство подачи с насосом WANGEN Twin. Присоединяемые модели насосов - Twin NG 104 и 130.

Шнековая спираль перемещает избыточный материал. Очень аккуратная подача. Простая и эффективная очистка.

Доступна разная длина бункера, оптимальная в соответствии с областью применения и требованиями

Двигатель питателя может управляться отдельно

Поперечное сечение бункера Vario Nwin NG

### Преимущества:

- Шнековая полая спираль для бережной подачи среды
- Гигиенически-оптимизированная конструкция, минимальное количество „мертвых“ зон. Легкая и эффективная очистка.
- Консольная система поддержки винта для максимальной гигиеничности с минимальным налетом.
- Для монтажа насоса не требуется много места благодаря компактному дизайну.
- Независимое управление скоростью насоса
- Низкое энергопотребление благодаря энергосберегающему расположению винтов
- Материалы одобрены FDA для контакта с пищевыми продуктами в 1.4571/1.4404.

### Технические характеристики:

Производительность до 10 м<sup>3</sup>/ч  
Температура до +90 °C  
Вязкость до 3 000 000 мПа·с



WANGEN Vario Twin NG идеально подходит для подачи:

- Высоковязкого теста в хлебопекарной промышленности
- Фруктов, например клубники, включая замороженные фрукты
- Овощей, таких как картофель
- Высоковязкой шоколадной смеси, вафельной смеси, марципана и сахарных смесей (лакрица и т.д.)
- Высоковязких молочных продуктов, таких как творог
- Целлюлозо содержащих сред, таких как добавки в пищевой промышленности
- Высоковязких соевых продуктов (окара)
- Продуктов на основе мяса, таких как сырая смесь восстановленного мяса, рубленое мясо, колбасное мясо или корм для животных
- Волокно содержащих экстрактов для косметической промышленности (крем, мазь или мыло)
- Высоковязких химических продуктов, таких как антифризы, клеи (включая древесный клей), сырье и пасты

## Преимущества:

Благодаря специальному дизайну бункера WANGEN Vario Twin NG количество застойных зон минимально, что позволяет расширить возможности применения насосов WANGEN.

При использовании насоса с бункером среда может подвергаться сильным колебаниям. Чтобы уравновесить колебания, подающая шнековая спираль, используемая в насосах WANGEN, обеспечивает большой буферный объем во время подачи. Из передней части устройства подачи избыточный материал возвращается через полость осевого устройства в заднюю часть и, таким образом, уравнивает объем подачи в случае временного сокращения производительности. Это обеспечивает постоянное равномерное наполнение во время производственного процесса.

Еще одно преимущество данной технологии - это способность подачи материалов, чувствительных к сдвигу.

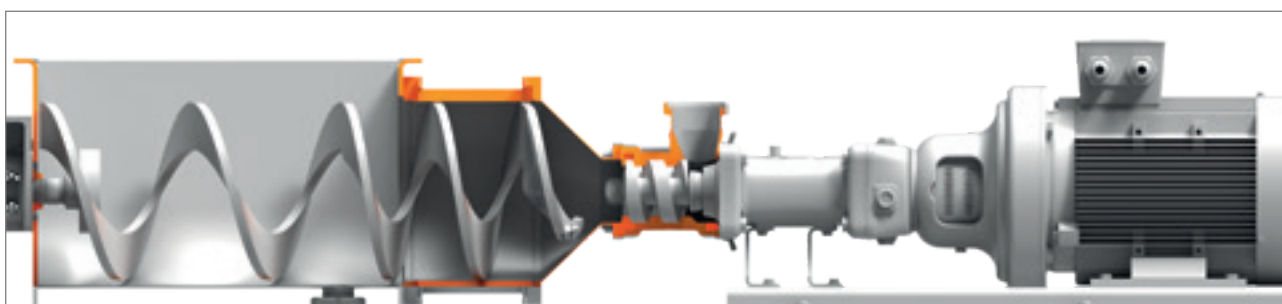



Продукция **WANGEN PUMPEN** сертифицирована по:

ISO 9001 (система менеджмента качества)

ISO 14001 (система менеджмента окружающей среды)

ISO 45001 (Охрана труда и здоровья)



Ваши контакты:

**Pumpenfabrik Wangen GmbH**

Simoniusstrasse 17

88239 Wangen im Allg.

Germany

[www.wangen.com](http://www.wangen.com)

Техническая поддержка: +49 7522 997-0

Служба поддержки: +49 7522 997-997

Запчасти: +49 7522 997-896